



PTO COMPRESSORS

工程机械配套专用空压机



100
ANNIVERSARY 1919-2019

PTO 空压机

工程机械配套专用空压机

关于我们

Ing. Enea Mattei SpA是一家专门从事空压机生产的意大利公司，成立于1919年。多年以来，公司一直在不断发展壮大，到今天已经成为全世界压缩空气行业最重要的公司之一，同时也是滑片式空压机生产领域的领导者。玛泰之所以有今天的成就，是因为它始终坚持不懈地进行深层研发项目，以及在设计、生产和营销方面决策精明。此类开发项目包括专门针对原始设备制造商设计和制造空压机配套。

专供原始设备制造商的玛泰空压机

玛泰空压机的空气端采用纯滑片式压缩原理，因此非常适合所有设备制造商最佳选择。

玛泰滑片式技术可以实现高质量的清洁空气、结构紧凑、低噪音，以及在最为苛刻的条件下的绝对可靠性。玛泰的一体化设计能够确保空压机可使用任何类型的动力系统驱动：电动和液压马达、内燃机或者通过输出装置。

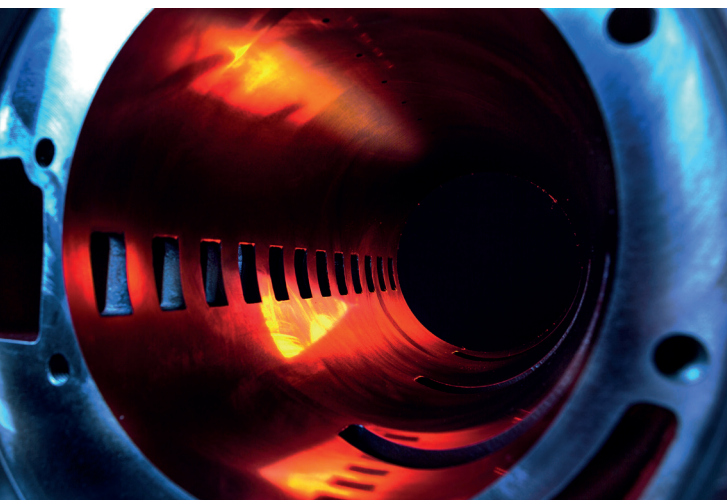
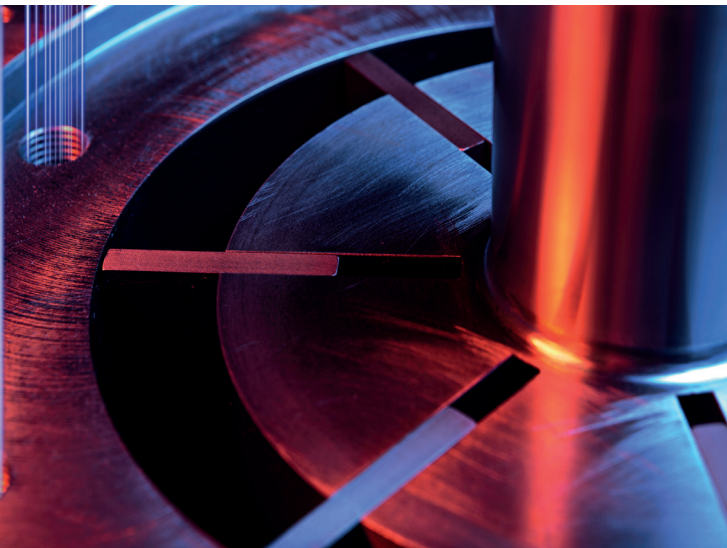

MATTEI
VALUE
PROPOSITION



质量认证

品质作为所有公司职能部门，以及所有生产流程改善中不可分割的一部分，它是确保最高水平的可靠性和满意度的保障。

简而言之，这是玛泰经营理念的价值和意义之所在。靠近市场和客户让玛泰成为压缩空气行业中绝对的佼佼者。

自1994年以来，玛泰一直根据UNI EN ISO 9001规定，通过DNV研究所认证的质量体系。

与众不同 与众不同的空压机

压缩空气属于一种多功能且安全的资源，因此被成功地应用于许多原始设备制造商的生产中。原始设备制造商要求使用的空压机必须绝对可靠，并且能够按照要求提供高质量空气。

安装便捷

玛泰空压机采用紧凑型设计，因此安装便捷，空间占用小。可进入式设计也让确保了维护保养操作简便、直观。

预防性维护简便

玛泰滑片式空压机的设计能够确保维护保养工作简单、便捷、易接近。专用维护工具套件可以让维修工作更为简单便捷，最大限度地保障其运行时间。

性能与效率

玛泰配空压机采用高性能的滑片式设计，并且其滑片为铸铁材质，使用效率非常高。

低噪音与高质量空气

玛泰空压机为纯旋转运行，噪音水平相当低。玛泰空压机包括三级油分离系统，能够始终确保高质量的空气供给。

可靠性与耐用性

玛泰空压机在恒定的油膜上低速运行，因此能够确保绝对的可靠性。

玛泰空压机只有一个单独的旋转部件-转子，它在巴氏合金轴瓦内运行，因此能够保证较长的使用寿命。



PTO 空压机

工程机械配套专用空压机

玛泰的M-MC系列主机完美匹配任何原始设备制造商的需求

这款空压机可以通过以下驱动类型直接耦合连接：

- 交流电动机
- 直流电动机
- 液压驱动

直接耦合1:1

玛泰滑片式空压机采用直接耦合连接的方式，低速运行，无需更换轴承、齿轮等部件。

这意味着最小的能源消耗（也适用于皮带驱动的解决方案）。



低转速与玛泰滑片式技术的完美结合能够确保：

- 紧凑型设计
- 效率最大化
- 绝对可靠性
- 稳定输出
- 高质量压缩空气
- 低噪音
- 连续运行或者停止/启动
- 无振动
- 维护保养简便

工作原理

空气压缩过程中的能效使用最大化、良好的可靠性、极低的运转费用；这些只是滑片式空压机的几个主要特征。

滑片式空压机是一种容积式旋转压缩机，由定子汽缸和转子组成，转子以离心式放置于定子中。转子上有对应的插槽，以便滑片在里面滑动，离心力使它们在旋转时与定子的侧面保持接触。得益于其简单的结构，滑片式空压机有很多显著的优势：首先是其更多的气体容积产出，这主要是因为机器运行过程中滑片一直持续地与定子内壁在润滑油的作用下形成一个绝佳的密封空间，不会产生任何的气体泄漏。

这种类型的空压机在运行中不会产生轴向推力，因此转子侧表面就不存在磨损，就不需要使用旋转轴承或者推力轴承。

正是由于滑片空压机这种独特的设计方式和运行原理，其寿命几乎是无限长的。近百年以来玛泰滑片技术的成功真是得益于其产品卓越的稳定性、长久的生命周期、一流的静音管控和简便的维护保养。要达到这样的效果，产品设计的重要性不言而喻：紧凑的结构、合理的内部布局、协调的外观，让玛泰的机器给人以稳健、简单、易用的感觉。

- **铸铁叶片：**运行时间越久，空压机越高效。
- **无轴向推力：**意味着无需滚轴或推力轴承。
- **巴氏合金轴瓦：**使用寿命长，无需更换。
- **玛泰滑片式空压机：**可以实现绝对可靠性、经久耐用、静音运行，以及高质量的压缩空气。

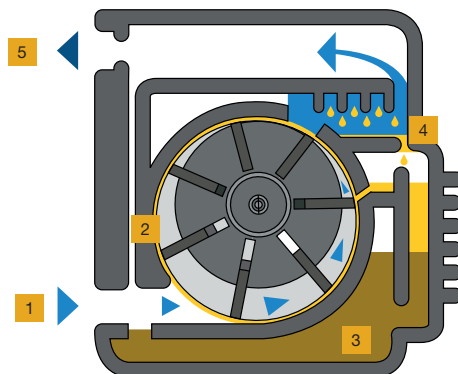

- | | |
|---|-----------|
| 1 | 进气端 |
| 2 | 主要组件 |
| 3 | 与空气混合的润滑剂 |
| 4 | 三级油分离 |
| 5 | 出气端 |

PTO 空压机

工程机械配套专用空压机

M-MC系列

玛泰M和MC系列均属于集成式空压机，它完整集成了压缩单元、油滤、油分桶和油分芯、进气阀、止回阀、最小压力和调节阀。此外，M和MC系列空压机均配备了调制模式的进气调节阀，用于确保恒定的空气输送。

MC系列空压机还配有完整的油冷却器，以及用于与发动机连接的联轴器。



行业应用

- 建筑机械
- 土方工程设备
- 冲孔设备
- 喷砂设备
- 凿岩机械
- 其它各种用途



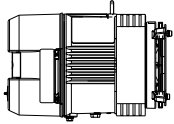

MC 65

产气量 120 - 320 l/min

最大压力 10 bar

长度 410 mm

宽度 250 mm

高度 260 mm

重量 24 kg

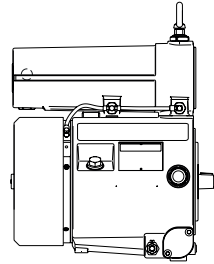

M 80

产气量 400 - 1500 l/min

最大压力 13 bar

长度 315* mm

宽度 240 mm

高度 395 mm

重量 44 kg

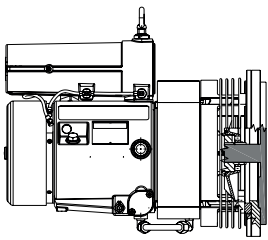

MC 80

产气量 400 - 1100 l/min

最大压力 13 bar

长度 510 - 540 mm

宽度 320 - 350 mm

高度 430 mm

重量 55 - 58 kg

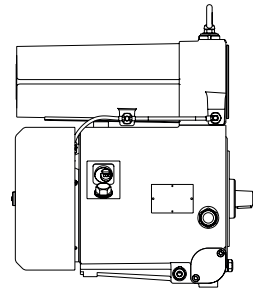

M 86

产气量 800 - 3300 l/min

最大压力 13 bar

长度 390* mm

宽度 275 mm

高度 465 mm

重量 56 kg

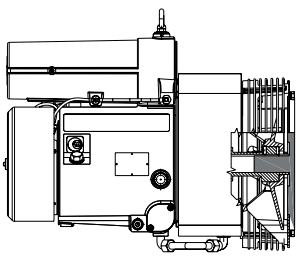

MC 86

产气量 800 - 2500 l/min

最大压力 13 bar

长度 650 - 670 mm

宽度 390 - 450 mm

高度 510 - 534 mm

重量 67 - 70 kg

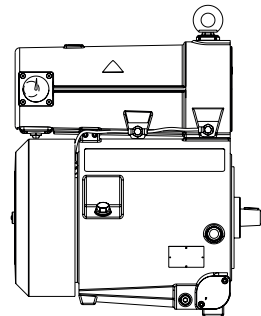

M 111

产气量 1800 - 5600 l/min

最大压力 13 bar

长度 480* mm

宽度 360 mm

高度 620 mm

重量 100 kg

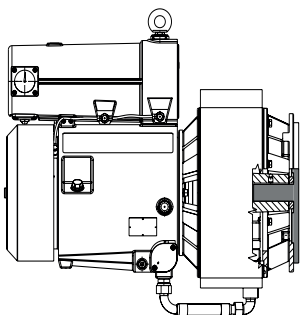

MC 111

产气量 1800 - 4500 l/min

最大压力 13 bar

长度 800 mm

宽度 515 mm

高度 710 mm

重量 160 - 165 kg

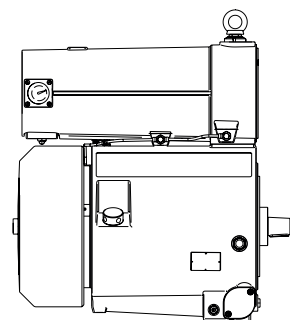

M 135

产气量 3000 - 10000 l/min

最大压力 13 bar

长度 640* mm

宽度 435 mm

高度 770 mm

重量 190 kg

*driven shaft excluded



ITALY - ING. ENEA MATTEI SpA
 Strada Padana Superiore, 307
 20090 VIMODRONE (MI)
 电话: +39 02253051 - 传真: +39 0225305243
 电子邮箱: info@mattei.it

www.matteigroup.com

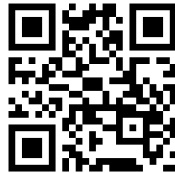

UNI EN ISO 9001:2015



REV.1



法国

MATTEI COMPRESSEURS

电话: +33 5 35 54 22 05 - 传真: +33 9 72 31 68 33
 电子邮箱: adv@mattei.fr - www.mattei.fr

德国

MATTEI KOMPRESSOREN DEUTSCHLAND GmbH

电话: +49 7151 5002560 - 传真: +49 7151 5002565
 电子邮箱: info@mattei-kompressoren.de -
www.matteikompressoren.de

英国

MATTEI COMPRESSORS Ltd

电话: +44 (0)1789 450577 - 传真: +44 (0)1789
 450698 电子邮箱: info@mattei.co.uk - www.mattei.co.uk

美国

MATTEI COMPRESSORS Inc

电话: +1 410 5217020 - 传真: +1 410 5217024
 电子邮箱: info@matteicomp.com - www.matteicomp.com

俄罗斯联邦

ING. ENEA MATTEI SpA

电话: +7 499 1124877
 电子邮箱: mattei-rus@mail.ru

西班牙

ING. ENEA MATTEI SpA

电话: +34 93 435 03 94 - 传真: +34 93 455 26 76
 电子邮箱: info@mattei.it

中华人民共和国

苏州玛泰安吉尼亚压缩机有限公司

意大利 Ing. Enea Mattei SpA 的外商独资企业

电话: +86 512 66679981 传真: +86 512 66679989
 电子邮箱: sales.china@matteigroup.com
www.matteisuzhou.com